



## 1 **Blechdesign: Über den Tellerrand**

2 **Softwareapplikationen von SPI ermöglichen effiziente Gesamt-**  
3 **Prozesse in der Blech-Fertigung.**

4  
5 **Ahrensburg, Hannover, Herne 19.08.2008.** Neben den konstruktiven Herausforderungen,  
6 die so manches Blechbiegeteil mit sich bringt, ist vor allem die Wirtschaftlichkeit einer Kon-  
7 struktion entscheidend für den Erfolg im Gesamtprozess. Nur wenn der Informationsfluss von  
8 der Planung bis auf die Fertigungsebene zur NC-Steuerung möglichst durchgängig und ver-  
9 lustfrei ist, lassen sich effiziente Prozesse realisieren. SPI GmbH entwickelt daher eine Blech-  
10 design-Software, die die Konstruktion von 3D Blech Solids vereinfacht, entsprechende Ab-  
11 wicklungen generiert und diese direkt zur weiteren Bearbeitung an nachgelagerte CAM-  
12 Applikationen zum Stanzen, Nibbeln und Lasern übergibt. Kostengünstig, intelligent, schnell.

13 Mit zahlreichen blechspezifischen Konstruktions-Features, u. a. einer Bibliothek für  
14 diverse Eckenausbildungen (inkl. Laserecke), Materialdatenbank und Werkzeugverwaltung,  
15 unterstützt SPI das Blech-Design und darüber hinaus den direkten Export der Abwicklungs-  
16 geometrie, z. B. in das Tops-GEO-Dateiformat. So können erzeugte GEO-Dateien direkt in die  
17 einzelnen Module (Nesting, Laser etc.) der TruTops Familie von Trumpf geladen werden.  
18 Auch für die Biegesimulation TruTops Bend sind alle Informationen enthalten. Für die  
19 Weiterbearbeitung auf Biegemaschinen von Delem und Cybelec werden ebenfalls die benö-  
20 tigten Zusatzinformationen geliefert. Die berechnete Geometrie lässt sich aber genauso in  
21 beliebigen anderen NC-Programmiersystemen verwenden. Die Biegelinientabelle enthält alle  
22 zum Biegen notwendigen Informationen. In der Abwicklung können außer Biegelinien auch  
23 die Begrenzungslinien der Biegezonen dargestellt werden. Freiformflächen, Kegel- und Zy-  
24 linderflächen mit großen Radien lassen sich mit fertigungsgerechten Biegelinien für das suk-  
25 zessive Kanten und Biegemarkierungen versehen. Das beschleunigt und erleichtert die wei-  
26 teren Arbeitsschritte im Biegeprozess. Die Software von SPI steht für die CAD Systeme Auto-  
27 desk und SolidWorks zur Verfügung, selbstverständlich ist sie für die neuesten Releases der  
28 Basissysteme zertifiziert, läuft auch als 64 bit Versionen und ist Windows VISTA kompatibel.



30 Neben seinen spezifischen Blechprogrammen zeigt SPI Mit SolidWorks die 3D CAD Software  
 31 SolidWorks, die im Herbst mit der Version 2009 und zahlreichen Neuerungen auf den Markt  
 32 kommt.

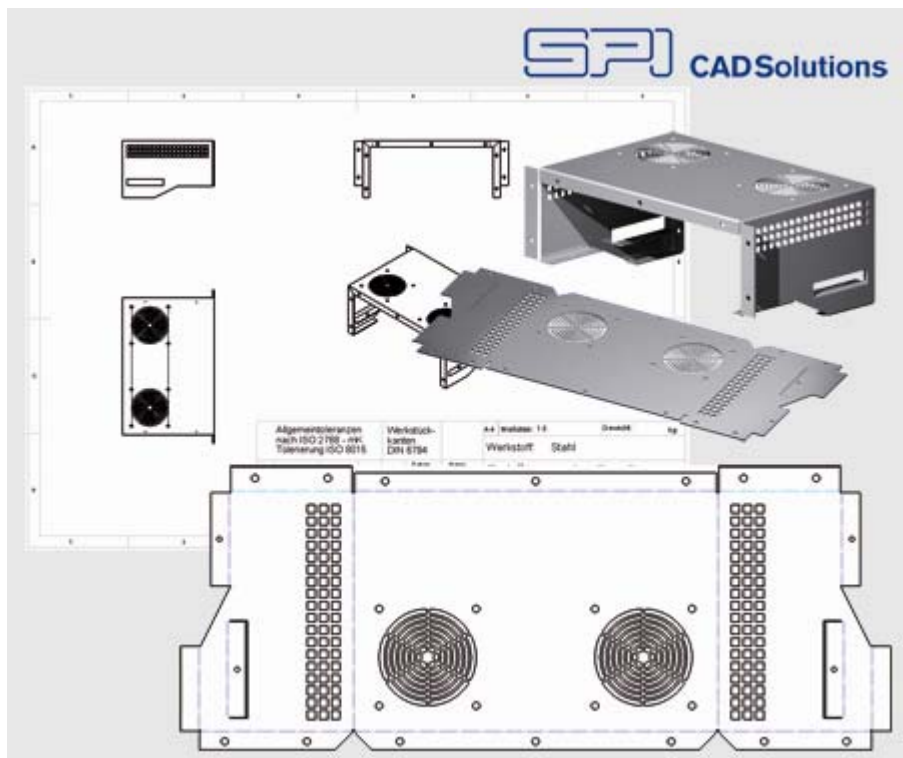

33  
 34 Bildtitel: Mit SPI werden Blechteile problemlos abgewickelt.  
 35 Weiteres Bildmaterial stellen wir auf Wunsch gern digital zur Verfügung.  
 36

#### 37 **Über SPI Systemberatung GmbH**

38 Die SPI GmbH wurde 1980 in Hamburg gegründet. Das Unternehmen entwickelt und vertreibt CAD- und EDM/PDM-  
 39 Software von Einstiegslösungen bis hin zu professionellen Systemen für alle Industriebereiche. Zu den Kernkompe-  
 40 tenzen der SPI zählen Consulting, Systemintegration, Implementation, Schulung und Support. Im Geschäftsfeld CAD  
 41 Solutions hat SPI sich einen Namen mit MCAD-Lösungen für Blechkonstruktion und -abwicklung, Biegesimulation,  
 42 CAD-Zeichnungsverwaltung, Normteile und Formenbau gemacht. SPI ist u. a. zertifizierter Partner von SolidWorks  
 43 und Autodesk. SPI betreut seine Kunden über die Geschäftsstellen in Ahrensburg und Herne. Die Firma ist über  
 44 weitere Niederlassungen und Partner weltweit in mehr als 35 Ländern vertreten.  
 45

#### 46 **SPI auf der EuroBLECH Oktober 2008 Hannover, Halle 11, Stand C 41**

#### 47 **Abdruck frei / Beleg erbeten**

48 Christian Burdorf  
 49 SPI Systemberatung, Programmierung, Industrie-Elektronik GmbH  
 50 Kurt-Fischer-Straße 30a  
 51 22926 Ahrensburg / Hamburg  
 52 Telefon: 04102 – 70 60  
 53 Fax: 04102 – 70 6 444  
 54 e-mail: cb@spi.de  
 55 Internet: <http://www.spi.de>